

Stinger Laser Analyzer installation

Deze handleiding is een aanvulling op de DSI Quick Install Manual en gaat nader in op de installatie van de Stinger Laser Analyzer. De Laser Analyzer bestaat uit een Laser Analyzer Box en één of meerdere Lasers. Het inbouwen van de Lasers dient nauwkeurig te gebeuren teneinde een optimale werking te kunnen garanderen.

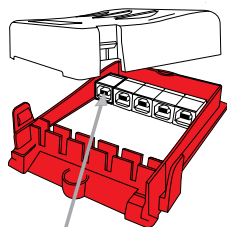

CC poort voor de Extension Box

Laser Analyzer Box

Plaats de Laser Analyzer Box horizontaal (zoals afgebeeld) onder de motorkap op een zo vochtvrij mogelijke plaats. Sluit de module aan op de Extension Box door de kabel in de Laser Analyzer Box aan te sluiten op de linker 'CC' poort en de kabel in de Extension Box op een willekeurige poort aan te sluiten. Sluit het deksel nog niet.

Lasers

Sluit de Lasers aan op de Laser Analyzer Box in poort 1, 2, 3 of 4 (zie binnenkant Box). De Lasers moeten vrij 'zicht' op de weg hebben.

Front Laser Square

Monteer de Laser zo recht mogelijk in de grille en zorg dat het pijltje omhoog wijst. De Laser moet recht vooruit kijken en het is belangrijk dat deze waterpas gemonteerd wordt.

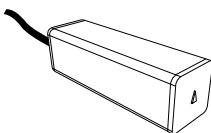

Front Laser Round

Boor een opening van 21mm in de bumper of spoiler. Plaats de Laser met behulp van de stel-ringen zo recht mogelijk naar voren. Zet de Laser vast met de meegeleverde veer en ring.

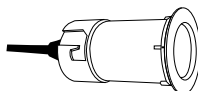

Plaatsbepaling van de Lasers

Front Lasers: De Lasers dienen bij voorkeur geplaatst te worden op een hoogte die zich tussen de kentekenplaat en de koplampunits bevindt. Plaats de Lasers gelijkgespreid over de breedte van de auto. Bij plaatsing van meerdere Lasers is aan te raden om de breedte-afstand tussen de Lasers niet groter dan 60cm te maken.

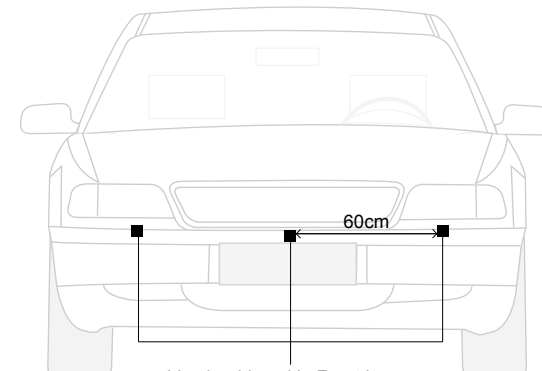

Voorbeeld positie Front Laser

Elke Laser moet loodrecht naar voren kijken en parallel aan de weg gemonteerd worden.

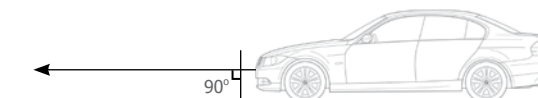

Parallel aan de weg

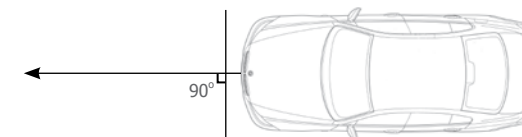

Loodrecht vooruit

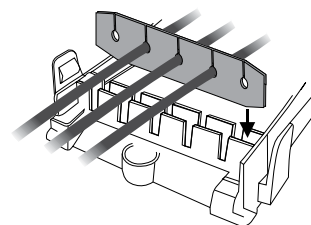
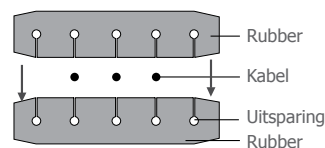

Het afsluiten van de Laser Analyzer Box

Na het aansluiten van alle kabels, is het belangrijk om de Laser Analyzer Box spatwaterdicht af te sluiten. Plaats de kabels in de uitsparingen van de bijgeleverde rubbers (zie voorbeeld). Hiermee wordt voorkomen dat er vocht via de kabels naar binnen kan komen.

Plaats vervolgens de rubbers met kabels in de daarvoor bestemde uitsparing van de Laser Analyzer Box zoals in het voorbeeld hiernaast. Zorg dat de rubbers volledig naar beneden geplaatst worden!

Sluit het deksel, zodat hij recht op de Laser Analyzer Box zit.